

Tools and hardware you may need (not included)/Herramientas y equipo que puede necesitar (no incluido)/Outils et matériel dont vous pourriez avoir besoin (non inclus)

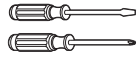

Tape measure
Cinta métrica
Ruban à mesurer



Flat-blade or phillips screwdriver
Destornillador phillips o de punta plana
Tournevis à lame plate ou à pointe cruciforme (phillips)



Pencil
Lápiz
Crayon

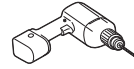

Drill with Bits
Taladro con brocas
Perceuse et forets

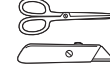

Scissors or Utility Knife
Tijeras o cuchillo multiuso
Ciseaux ou couteau tout usage



Spirit Level
Nivel de aire
Niveau



1/4" Nutdriver
Llave de tuerca de 6,4 mm
Tournevis à douille de 6,4 mm



Drywall anchors
Tacos de anclaje para pared de yeso
Ancrage our cloison sèche



Ladder
Escalera
Escabeau

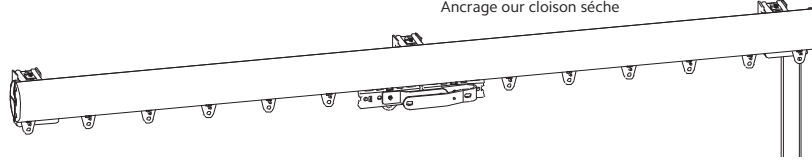

1 3/4" Wall Location
Ubicación de la pared
Emplacement sur le mur

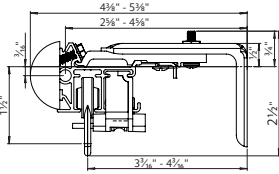

1 3/4" Ceiling Location
Ubicación de la techo
Emplacement au plafond

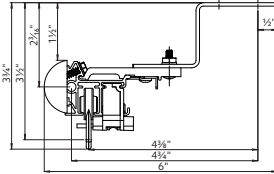

2" Wall Location
Ubicación de la pared
Emplacement sur le mur

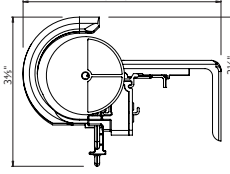

2" Ceiling Location
Ubicación de la techo
Emplacement au plafond

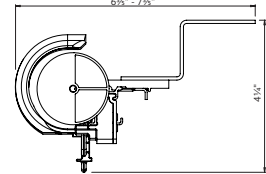

Instructions / Instrucciones / Instructions

1 (ENGLISH)

MOUNTING BRACKETS

For longer rods, install two brackets 24" apart at each drapery stacking end of rod. Additional brackets should be spaced at 48" intervals for drapery weighing 2 pounds per foot or less and 36" intervals for drapery weighing more than 2 pounds per foot. Maximum weight is 4 pounds per foot.



(ESPAÑOL)

MÉTODOS DE MONTAJE

Para rieles más largos, instale dos ménsulas separadas 61 cm en cada extremo del riel donde se amontona la cortina. Las ménsulas adicionales deben colocarse en intervalos de 1,2 m para cortinas que pesen 900 gramos por cada 30 cm o menos y en intervalos de 92 cm para cortinas que pesen más de 900 gramos por cada 30 cm. El peso máximo es de 1,8 kg por cada 30 cm.

(FRANÇAIS)

MÉTHODES DE MONTAGE

Pour les tiges plus longues, installer deux tiges à 61 cm d'intervalle à chaque extrémité de la tringle où s'accumulent les rideaux. Les fixations additionnelles doivent être espacées de 1,2 m pour des rideaux pesant 900 g par 30 cm ou moins et à des intervalles de 92 cm pour des draps pesant plus de 900 g par 30 cm. Le poids maximal est de 1,8 kg par 30 cm.

2

Attach finials to each end of rod.

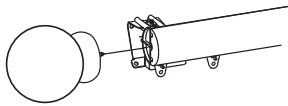

Fije los remates a cada extremo de la barra.

Fixer les faïteaux à chacune des extrémités de la tringle.

3

FOR BRIZA™ MOTORIZATION INSTALLATION

Before installing the track manually traverse the master carriers to ensure they traverse freely. If they do not refer to the troubleshooting tips at the end of this document.

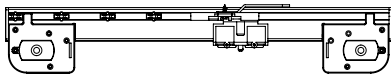

PARA INSTALACIÓN DE MOTORIZACIÓN DE BRIZA™

Antes de instalar el riel, desplace manualmente las carretillas maestras para garantizar que estas se desplacen libremente. Si no lo hacen, consulte los consejos para solución de problemas, al final de este documento.

POUR L'INSTALLATION DU SYSTÈME DE MOTORISATION BRIZA™

Avant d'installer le rail, déplacez manuellement les supports principaux pour s'assurer de leur bon fonctionnement. Si ce n'est pas le cas, se référer aux conseils de dépannage à la fin de ce document.

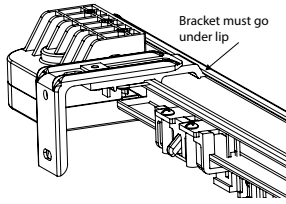

4

FOR ALL CONTROL TYPES

Put track on brackets and lock into place by turning cam with screwdriver.

PARA TODOS LOS TIPOS DE CONTROL

Coloque el riel sobre los soportes y asegúrelo en su sitio, girando la leva con un destornillador.

POUR TOUS LES TYPES DE COMMANDE

Placer le rail sur les fixations et bien l'enclencher en tournant l'excentrique à l'aide d'un tournevis.

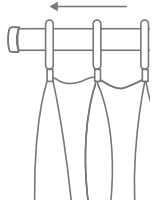

5

FOR ALL CONTROL TYPES

Hang the drapery on the rod starting at the master carrier and moving out to the drapery return. For cord operation, please use "Universal Cord Tensioner Installation Instructions" for mounting the cord tension device.

PARA TODOS LOS TIPOS DE CONTROL

Cuelgue la cortina en la varilla comenzando en la carretilla maestra y moviéndose hacia el retorno de la cortina.

POUR TOUS LES TYPES DE COMMANDE

Accrocher la draperie sur la tige en commençant par le support principal et en la déplaçant vers le retour.

Briza Motorization Installation Instructions

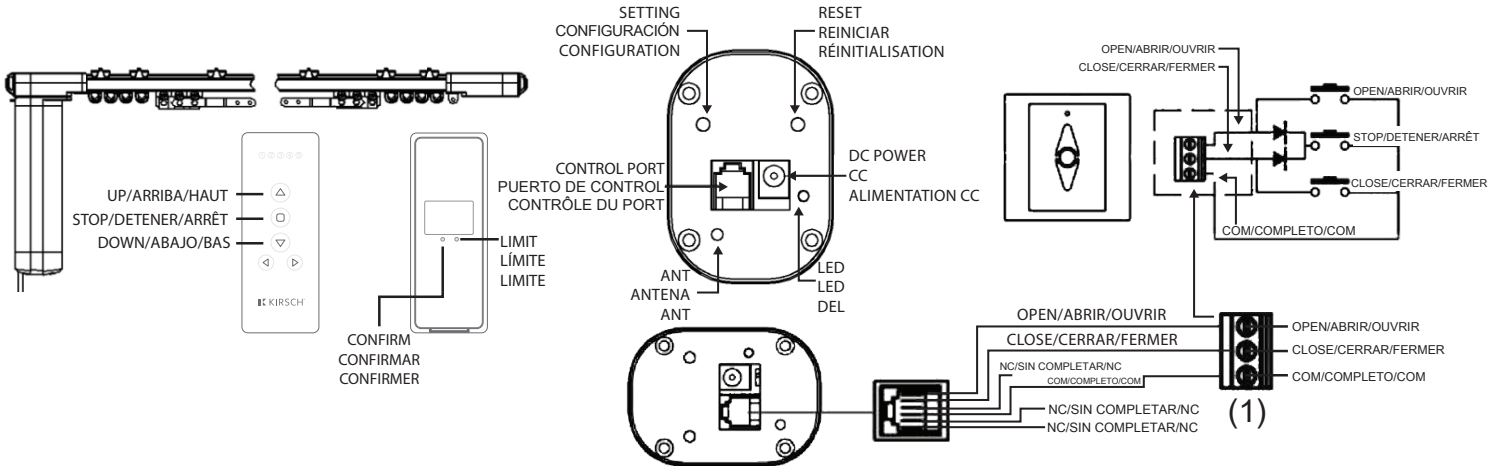

Technical

Power Supply: DC24V
Current: 1500mA
Capacity: 60KGS/6 meters
Speed: 1 meter/5 second 92 sides open

Install

Fix track
Plug transformer with motor
Plug transformer to power

Operation Modes

Remote control
Pulling by hand, motor will start automatically
Pulling by hand when motor loses power

Caution

Motor needs to reset limit if pulling by hand after losing power. Motor speed is 80% when setting limit.

Datos técnicos

Fuente de alimentación: 24V CC
Corriente: 1500mA
Capacidad: 60KGS/6 metros
Velocidad: 1 metro/5 segundos 92 lados abierto

Instalar

Corregir pista
Enchufar transformador con motor
Enchufar transformador a la fuente de alimentación

Modos de operación

Control remoto
Al jalar con la mano. El motor se encenderá automáticamente
Jalar con la mano cuando el motor pierda energía

Precaución:

Hay que restablecer el límite del motor si jala con la mano después de perder energía. La velocidad del motor es del 80% al establecer el límite.

Données techniques

Alimentation : 24 VCC
Courant : 1 500 mA
Capacité : 60 KGS/6 mètres
Vitesse : 1 mètre/5 secondes 92 côtés ouverts

Installation

Voie fixe
Raccorder le transformateur au moteur
Brancher le transformateur à l'alimentation

Modes de fonctionnement

Télécommande
Tirer avec les mains, le moteur démarrera automatiquement
Tirer avec les mains lorsque le moteur perd de sa puissance

Mise en garde :

Le moteur doit réinitialiser la limite si tiré avec les mains après une perte de puissance. La vitesse du moteur est de 80 % lors du réglage de la limite.

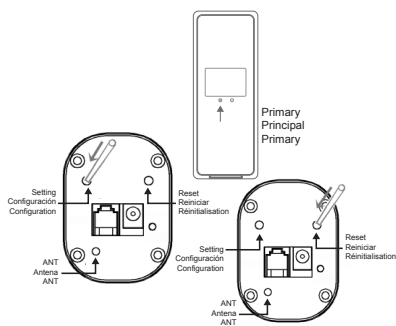

1 (ENGLISH)

SET-UP

Note: Skip this step if remote has been pre-programmed. To program, press and hold the SETTING button on motor, release when LED flashes. Press confirm button on remote within 8 seconds. LED will flash and turn off when programming has completed.

To delete a limit setting, press RESET on motor. LED will flash and turn off when setting has been deleted.

2

SET LIMITS

To set the open limit, press DOWN button or pull drapery open. Motor will drive fabric running toward the open end and then stop.

To set the close limit, press UP or pull drapery closed. Motor will drive fabric running toward the closed end and then stop.

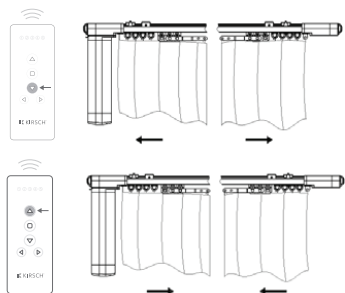

(ESPAÑOL)

CONFIGURACIÓN

Nota: omite este paso si el remoto se preprogramó. Para programar, presione y mantenga oprimido el botón AJUSTE en el motor; suelte el botón cuando la luz LED destelle. Presione el botón confirmar en el remoto en un máximo de 8 segundos. La luz LED destellará y se apagará cuando se haya completado la programación.

Para eliminar un ajuste de límite, presione RESTABLECER en el motor. La luz LED destellará y se apagará cuando se haya eliminado el ajuste.

ESTABLECER LÍMITES

Para establecer el límite de apertura, presione el botón ABAJO o jale las cortinas para abrirlas. El motor llevará la tela hacia la apertura y luego se detendrá.

Para establecer el límite de cierre, presione ARRIBA o jale las cortinas para cerrarlas. El motor llevará la tela hacia el extremo cerrado y se detendrá.

(FRANÇAIS)

CONFIGURATION

Remarque : Sauter cette étape si la télécommande a été préprogrammée. Pour la programmer, appuyer sur le bouton SETTING (réglage) sur le moteur et le maintenir enfoncé, le relâcher lorsque le voyant à DEL commence à clignoter. Appuyer sur le bouton CONFIRM (confirmer) sur la télécommande à l'intérieur d'un délai de 8 secondes. Le voyant à DEL clignotera et s'éteindra une fois la programmation terminée.

Pour supprimer le réglage d'une limite, appuyer sur RESET (réinitialiser) sur le moteur. Le voyant à DEL clignotera et s'éteindra une fois le réglage supprimé.

DÉFINIR DES LIMITES

Pour configurer la limite d'ouverture, appuyer sur le bouton identifié DOWN (bas) ou tirer sur la draperie pour l'ouvrir. Le moteur entraînera le tissu vers l'extrémité ouverte, puis s'arrêtera.

Pour configurer la limite de fermeture, appuyer sur le bouton identifié UP (haut) ou tirer sur la draperie pour la fermer. Le moteur entraînera le tissu vers l'extrémité fermée, puis s'arrêtera.

3

SPLIT DRAW WITH BUTTMASTER CARRIERS

Note: Skip this step if the track is NOT a Split Draw with Buttmaster Application.

With the drapery in the closed position, unplug electrical power from the motor by either unplugging the power supply or removing the power cord from the motor. Manually move the Buttmaster carriers toward each other to close the gap. Re-attach the electrical power by either plugging in the power supply or plugging in the cord to the motor. Cycle the drapery to the open and close position to confirm the drapery is performing as expected. If not, repeat these instructions.

APERTURA DIVIDIDA CON SOPORTES BUTTMASTER

Nota: omite este paso si el riel NO es para Apertura Dividida con Buttmaster.

Con las cortinas en posición cerrada, desconecte la energía eléctrica del motor desconectando el suministro de energía o retirando el cable de alimentación del motor. Acerque manualmente los soportes Buttmaster para cerrar la abertura. Conecte nuevamente la energía eléctrica conectando el suministro de energía o conectando el cable al motor. Complete el ciclo de la posición de abierto y cerrado de la cortina para confirmar que la cortina está funcionando como se espera. Si no es así, repita estas instrucciones.

RAIL BUTTMASTER POUR RIDEAUX À OUVERTURE CENTRALE

Remarque : ignorez cette étape si le rail utilisé n'est PAS un modèle Buttmaster à ouverture centrale.

Avec les tentures en position fermée, coupez l'alimentation électrique du moteur en débranchant la prise ou en retirant le cordon d'alimentation du moteur. Rapprochez manuellement les porteurs Buttmasters l'un de l'autre de façon à ne laisser aucun jour entre les deux rideaux. Rétablissez l'alimentation électrique en branchant la prise électrique ou en connectant le cordon d'alimentation au moteur. Vérifiez que le rideau fonctionne comme prévu en l'ouvrant et en le fermant entièrement. Si ce n'est pas le cas, répétez l'opération.

4

ADDING ADDITIONAL REMOTES

To program remote B to motor using remote A, press and hold LIMIT button then press CONFIRM button on remote A. Release both buttons when LED flashes. Press confirm button on remote B. LED flashes when remote B has been programmed.

ADICIÓN DE REMOTOS ADICIONALES

Para programar el remoto B con el motor usando el remoto A, presione y mantenga oprimido el botón LÍMITE y luego presione el botón CONFIRMAR en el remoto A. Libere ambos botones cuando el la luz LED destelle. Presione el botón para confirmar en el remoto B. La luz LED destellará cuando se haya programado el remoto B.

AJOUTER DES TÉLÉCOMMANDES SUPPLÉMENTAIRES

Pour programmer la télécommande B pour le moteur en utilisant la télécommande A, appuyer sur le bouton identifié LIMIT (limite) et le maintenir enfoncé, puis appuyer sur le bouton identifié CONFIRM (confirmer) sur la télécommande A. Relâcher les deux boutons lorsque le voyant à DEL commence à clignoter. Appuyer sur le bouton identifié CONFIRM (confirmer) sur la télécommande B. Le voyant à DEL clignote une fois télécommande B programmée.

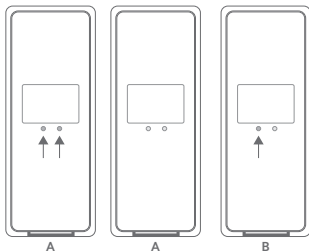

5

DELETING REMOTE

To delete other remote from motor, press and hold LIMIT button then press DOWN button. Release both buttons when LED flashes, now all other remotes have been deleted from motor.

To delete the remote itself, press CONFIRM button three times. LED will flash indicating the remote has been deleted from motor.

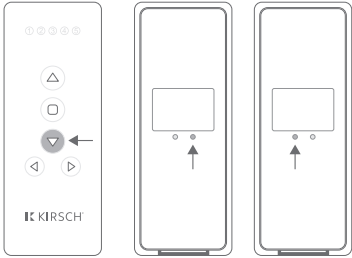

ELIMINACIÓN DE REMOTO

Para eliminar el otro remoto del motor, presione y mantenga oprimido el botón LÍMITE y luego presione el botón ABAJO. Libere ambos botones cuando la luz LED destelle; ahora todos los demás remotos se habrán eliminado del motor.

Para eliminar el mismo remoto, presione el botón CONFIRMAR tres veces. La luz LED destellará indicando que el remoto se ha eliminado del motor.

SUPPRIMER UNE TÉLÉCOMMANDE

Pour supprimer l'autre télécommande du moteur, appuyez sur le bouton identifié LIMIT (limite) et le maintenir enfoncé, puis appuyez sur le bouton identifié DOWN (bas). Relâchez les deux boutons lorsque le voyant à DEL commence à clignoter; toutes les autres télécommandes ont maintenant été supprimées du moteur.

Pour supprimer la télécommande en soi, appuyez à trois reprises sur le bouton identifié CONFIRM (confirmer). Le voyant à DEL clignotera pour indiquer que la télécommande a été supprimée du moteur.

6

SET FAVORITE POSITION

Set your favorite position after setting the motor limits on the drapery. Use UP and DOWN button to position the drape at the desired favorite position. Then press STOP/FAVORITE button. Press and hold L button, then immediately press UP button.

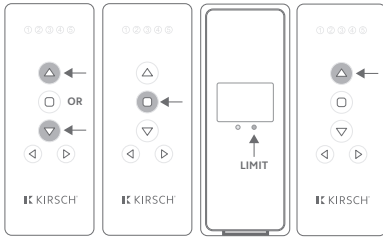

ESTABLECER POSICIÓN FAVORITA

Establezca su posición favorita después de configurar los límites del motor en el cortinaje. Use el botón ARRIBA o ABAJO para posicionar la cortina en la posición deseada preferida. Después oprima el botón STOP/FAVORITE. Oprima y sostenga el botón L e inmediatamente después, oprima el botón ARRIBA.

DÉFINIR UNE POSITION FAVORITE

Après avoir défini les limites du moteur sur la draperie, vous pouvez définir votre position préférée. Utilisez les boutons UP (haut) et DOWN (bas) pour positionner le rideau à la position souhaitée. Appuyez ensuite sur la touche STOP/FAVORITE (arrêt/favori). Appuyez sur la touche L et maintenez-la enfoncée, puis appuyez immédiatement sur la touche UP (haut).

7

USING FAVORITE POSITION

To use the favorite feature, with the drape stopped at any position on the track, simply press the STOP/FAVORITE button to bring the shade to the favorite position.



USO DE POSICIÓN FAVORITA

Para utilizar la función de favoritos, con la cortina detenida en cualquier posición en el cortinero, simplemente oprima el botón STOP/FAVORITE para llevar la cortina a la posición preferida.

UTILISER UNE POSITION FAVORITE

Pour utiliser la fonction « favori » lorsque le rideau est arrêté à n'importe quelle position sur le rail, appuyez simplement sur le bouton STOP/FAVORITE (arrêt/favori) pour ramener le store à votre position préférée.

8

REVERSE REMOTE POSITION

To reverse the direction of the remote press the L Button then immediately press the stop/favorite button



POSICIÓN INVERSA REMOTA

Para invertir la dirección del control remoto presione el botón L e inmediatamente presione el botón de parada/favorito.

INVERSER LE SENS DE LA TÉLÉCOMMANDE

Pour inverser le sens de la télécommande, appuyez sur le bouton L puis appuyez immédiatement sur le bouton stop/favoris

Troubleshooting Briza™ Motorization

Solución de Problemas de Motorización de Briza™ | Résolution des problèmes - Motorisation Briza™

Problem Squeaking during drapery travel

Solution Apply silicon lubricant spray to carriers (bearing surfaces), master carriers (bearing surfaces) and motor head adapters (internal parts). Manually cycle the track five times to help distribute the silicon.



Problema Rechinido durante el desplazamiento de la cortina

Solución Aplique rocío de lubricante de silicón a las carretillas (superficies de rodamiento), carretillas maestras (superficies de rodamiento) y los adaptadores del cabezal del motor (piezas internas). Encienda y apague manualmente el riel cinco veces, para ayudar a distribuir el silicón.

Problème Il y a un grincement quand la draperie se déplace.

Solution Pulvériser du lubrifiant au silicium sur les supports (surfaces d'appui), les supports principaux (surfaces d'appui) et les adaptateurs de la tête du moteur (pièces internes). Manuellement, faire glisser le rail sur cinq cycles pour bien répartir le silicium.

Problem Belt chattering during drapery travel or master carriers do not travel freely

Solution Belt tension is incorrect, belt too long and catching, try increasing or reducing tension:

To increase:

1. Loosen motorhead screws on the non-motor side of the track
2. Shift motorhead to outside
3. Tighten motorhead screws

To decrease:

1. Loosen motorhead screws on the non-motor side of the track
2. Shift motorhead to inside
3. Tighten motorhead screw

Problema Traqueteo de la banda durante el desplazamiento de la cortina o las carretillas maestras no se desplazan libremente

Solución La tensión de la banda es incorrecta, la banda es demasiado larga y se atora; intente aumentar o reducir la tensión:

Para aumentar:

1. Afloje los tornillos del cabezal del motor en el lado sin motor del riel
2. Cambie el cabezal del motor al lado externo
3. Apriete los tornillos del cabezal del motor

Para reducir:

1. Afloje los tornillos del cabezal del motor en el lado sin motor del riel
2. Cambie el cabezal del motor al lado interno
3. Apriete los tornillos del cabezal del motor

Problème La courroie claque pendant le déplacement de la draperie ou les supports principaux ne glissent pas librement

Solution La tension de la courroie est incorrecte, la courroie est trop longue et s'accroche : essayer d'augmenter ou de réduire la tension :

Pour l'augmenter :

1. Desserrer les vis de la tête du moteur sur le côté non motorisé du rail
2. Déplacer la tête du moteur vers l'extérieur
3. Serrer les vis de la tête du moteur

Pour la réduire :

1. Desserrer les vis de la tête du moteur sur le côté non motorisé du rail
2. Déplacer la tête du moteur vers l'intérieur
3. Serrer les vis de la tête du moteur

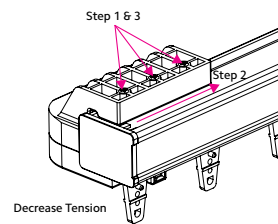
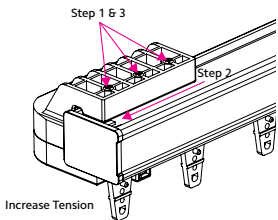

Problem Trouble with drapery motor configuration

Solution Reset limits. To delete a limit setting, press RESET on motor. LED will flash and turn off when setting has been deleted. To set the open limit, press DOWN button or pull drapery open. Motor will drive fabric running toward the open end and then stop. To set the close limit, press UP or pull drapery closed. Motor will drive fabric running toward the closed end and then stop.

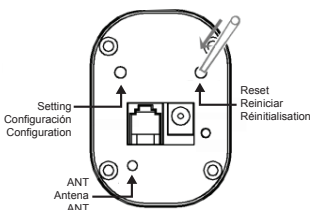

Problema Problema con la configuración del motor de la cortina

Solución Restablezca los límites. Para eliminar un ajuste de límite, presione RESTABLECER en el motor. La luz LED destellará y se apagará cuando se haya eliminado el ajuste. Para establecer el límite de apertura, presione el botón ABAJO o jale las cortinas para abrirlas. El motor llevará la tela hacia la apertura y luego se detendrá. Para establecer el límite de cierre, presione ARRIBA o jale las cortinas para cerrarlas. El motor llevará la tela hacia el extremo cerrado y se detendrá.

Problème Problème avec la configuration du moteur de draperie

Solution Réinitialiser les limites. Pour supprimer le réglage d'une limite, appuyer sur RESET (réinitialiser) sur le moteur. Le voyant à DEL clignotera et s'éteindra une fois le réglage supprimé. Pour configurer la limite d'ouverture, appuyer sur le bouton DOWN (bas) ou tirer sur la draperie pour l'ouvrir. Le moteur entraînera le tissu vers l'extrémité ouverte, puis s'arrêtera. Pour configurer la limite de fermeture, appuyer sur le bouton UP (haut) ou tirer sur la draperie pour la fermer. Le moteur entraînera le tissu vers l'extrémité fermée, puis s'arrêtera.